

# AUTOMATISATION ELECTRIQUE

Ref. : A30/A45



**Nouvelle automatisation** électrique pour portes articulées **HP30** et **HP45**.

**Compact** et **robuste** ce tout nouveau kit vous permettra de donner une nouvelle jeunesse à vos anciennes portes articulées palières et cabines.

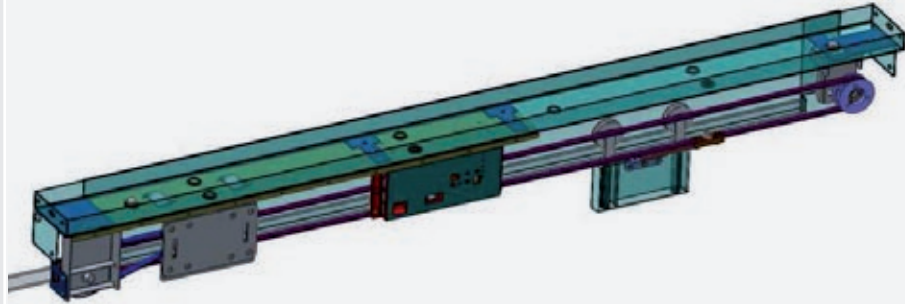

## LES AVANTAGES

- Moteur plat à Vvariation de fréquence
- IP 54
- Électronique adaptée ascenseur
- Auto apprentissage lors de la 1<sup>ère</sup> mise en route
- Courbe d'accélération et décélération modulable
- Kit mécanique prémonté et préréglé en usine
- Mise en place rapide grâce au gabarit de montage
- Kit mécanique totalement adapté aux frontons de portes HP30 ou HP45

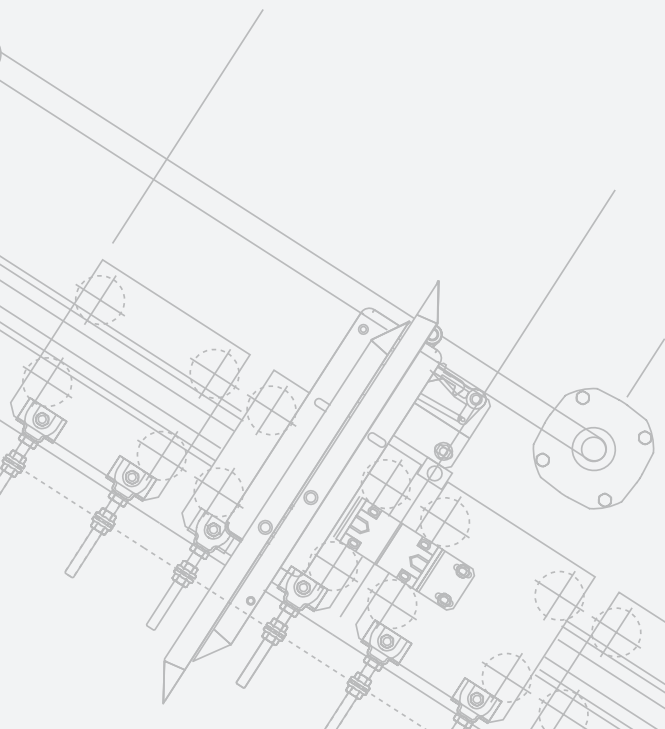

## AUTOMATISATION ÉLECTRIQUE

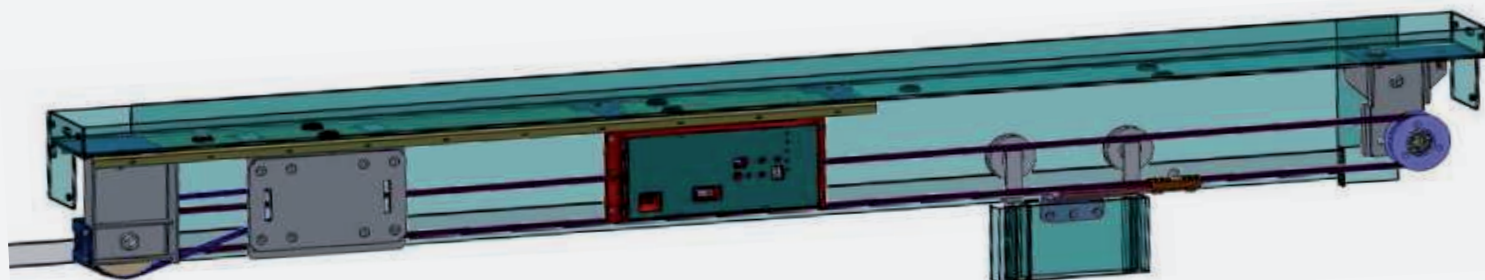

## MODERNISATION EN 3 ÉTAPES

**1 DÉMONTAGE** de l'ancien entraînement pneumatique  
(en cas de porte automatique)

**2 PRÉPARATION DE LA TRAVERSE**

- Utilisation du gabarit pour fixer par soudure les points d'ancrage de la nouvelle motorisation.

**3 INSTALLATION ET RÉGLAGE DE LA NOUVELLE MOTORISATION**

- Fixation facile de la nouvelle motorisation,
- Connexion de l'entraînement au vantail de tête,
- Réglage des paramètres.



## DESCRIPTION DU KIT

**1 LES PIÈCES D'INTERFACE** à la traverse existante

- Pièces / gabarits auto indexés

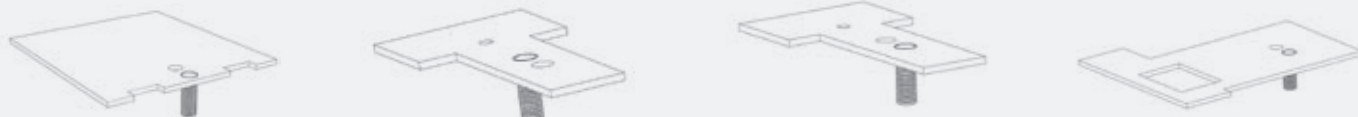
**2 L'ENTRAÎNEMENT** principal

- Réglé & testé en usine,
- Variation de fréquence,
- Adapte le couple automatiquement.

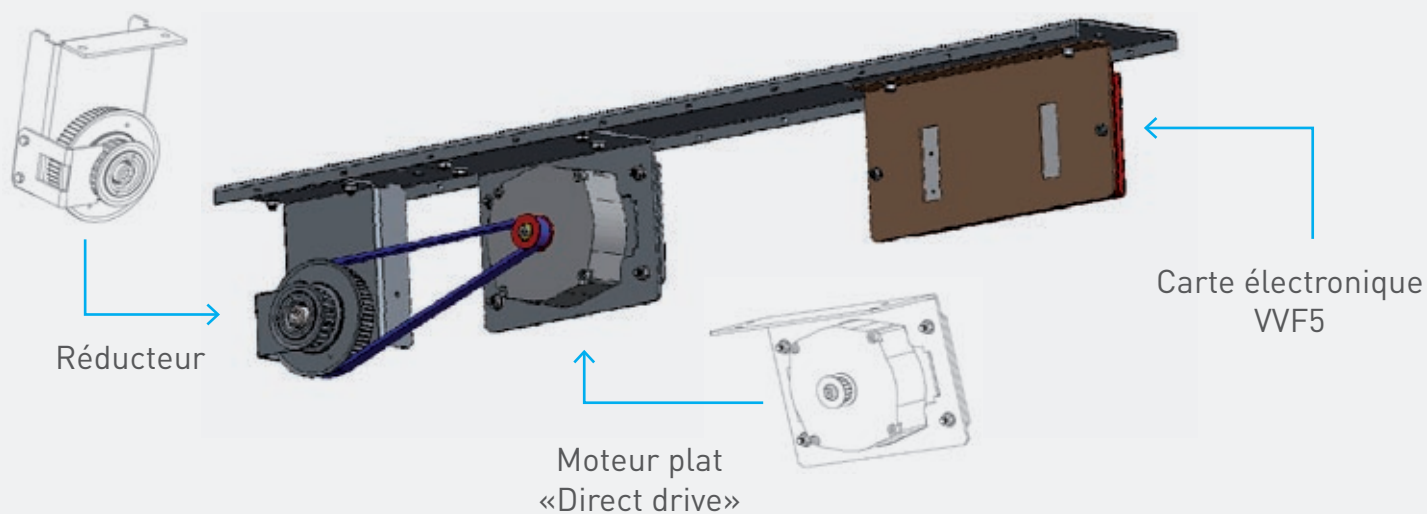
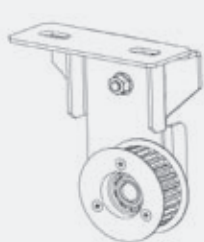
**3 LES PIÈCES COMPLÉMENTAIRES**

↳ Poulie de renvoi sur son support



↳ Courroie crantée

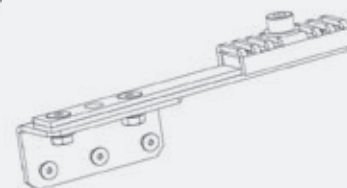

↳ Pièce de connexion au vantail de tête

## ADAPTÉ À VOS BESOINS

- o Sans ou avec peu d'avant travaux ce nouveau **kit s'intègre parfaitement** dans le fronton existant d'une porte palière HP30 ou HP45 dite automatisable (Carter hauteur 180 mm).
- o Ce nouveau kit remplacera également avantageusement toutes vos automatisations pneumatiques en **supprimant compresseur et tuyauterie donc bruits et salissures**.
- o Les éléments de fixation servant de gabarit sont **une véritable aide au montage**.
- o Ce kit est prémonté et préréglé en usine ce qui lui permet d'être **opérationnel rapidement** sur site.
- o Notre toute nouvelle génération de **moteur PM IP54** et son interface électronique «extra plate» déjà éprouvée saura vous étonner par **sa puissance et sa flexibilité**.

## TROIS CONCEPTS CLÉS

### L'INNOVATION



Les produits développés par le groupe Fermator s'attachent à être toujours plus performants, fiables et innovants.

Fermator s'engage à trouver des solutions et à adapter ses produits tant aux besoins du marché qu'aux demandes de ses clients.

### LA QUALITÉ



Fermator dispose d'un savoir-faire reconnu pour proposer des produits adaptés Fermator est **certifié Iso 9001 depuis 2000**.

La prise en compte des réglementations et des normes en vigueur et **les garanties de sécurité sont des priorités**.

### LE SERVICE



Dans son entrepôt de plus de 1500 m<sup>2</sup>, Fermator stocke en permanence des pièces détachées pour chaque type de portes et assure ainsi une livraison du matériel en 24h dans toute la France.

**Fermator**  
PORTES AUTOMATIQUES POUR ASCENSEURS



► Fermator France est implantée à Cormeilles-en-Parisis en région Parisienne.

3, rue Thiers Prolongée - BP 30055  
95240 Cormeilles-en-Parisis  
Tél.(33) (0)1 30 26 36 26  
Fax (33) (0)1 30 26 36 27  
Mail : fermator@fermator.fr

[www.fermator.fr](http://www.fermator.fr)