

PORTE QKS8-T / QKS11-T

Ref. : MOD 310T

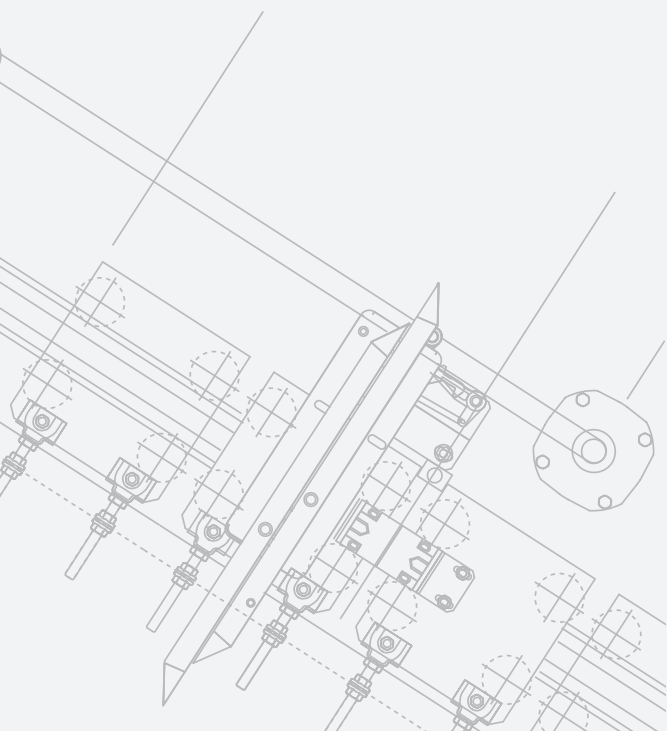

- Remplacement des portes Peignen
- Modernisation des opérateurs QKS8-T et QKS11-T
- Rénovation totale ou partielle
- Pour porte standard ou hors standard



LA PORTE MOD 310 T

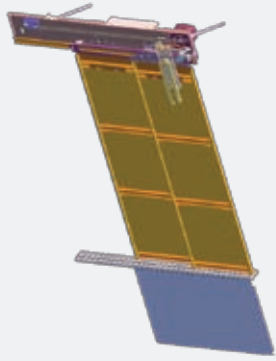

Principe : Opérateur monorail, à 2 vantaux à ouverture télescopique. Régulation par variation de fréquences. Adaptable avec les vantaux existants ou avec de nouveaux vantaux.

Objectif : La porte MOD 310 T remplace les portes Peignen avec opérateurs à bras manivelle, courroie ou chaîne QKS8-T et QKS11-T.

DIMENSIONS STANDARD			
BKE	700	800	900
HKE	1900	2000	2100

DIMENSIONS HORS STANDARD*				
BKE	1000	1100		
HKE	2200	2300	2400	2500

* Nous consulter

A Rénovation complète (QKS8 - QKS11)

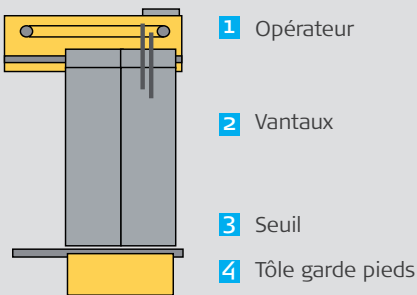

B Rénovation partielle (QKS8)

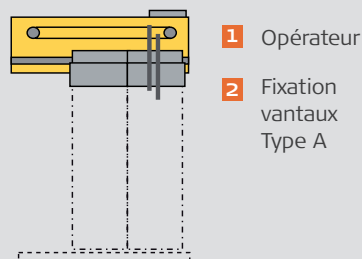

C Rénovation partielle (QKS11)

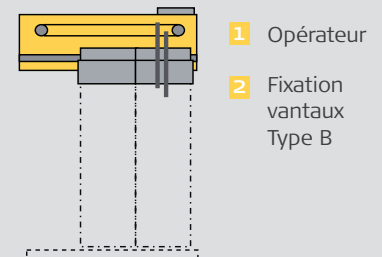

A PLAN DE DISPOSITION

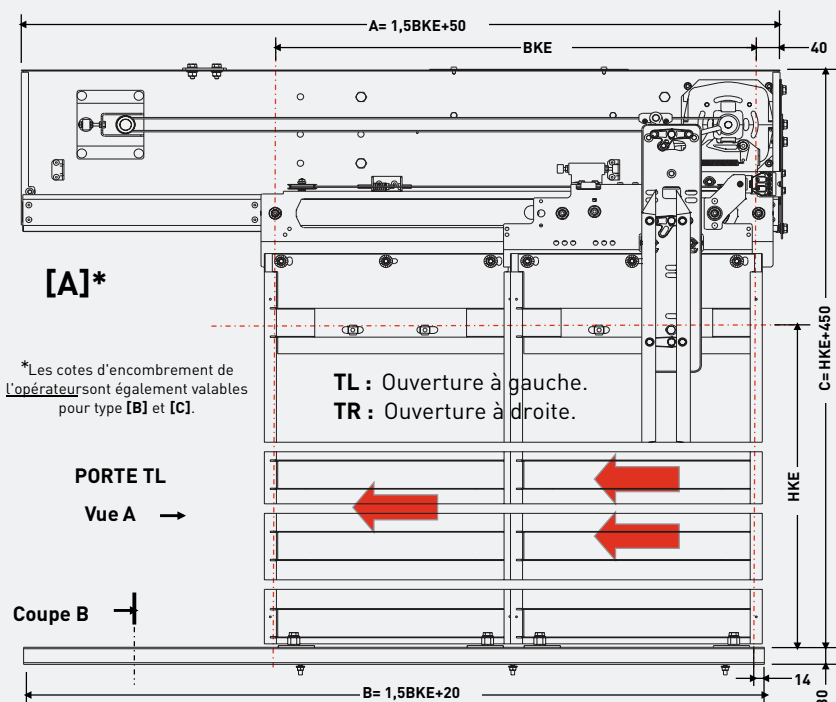

A POSITION DE L'OPÉRATEUR

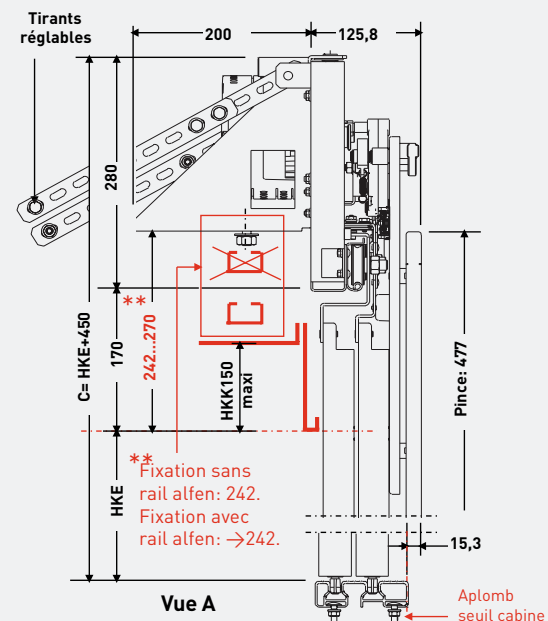

A B C POSITION DE L'OPÉRATEUR

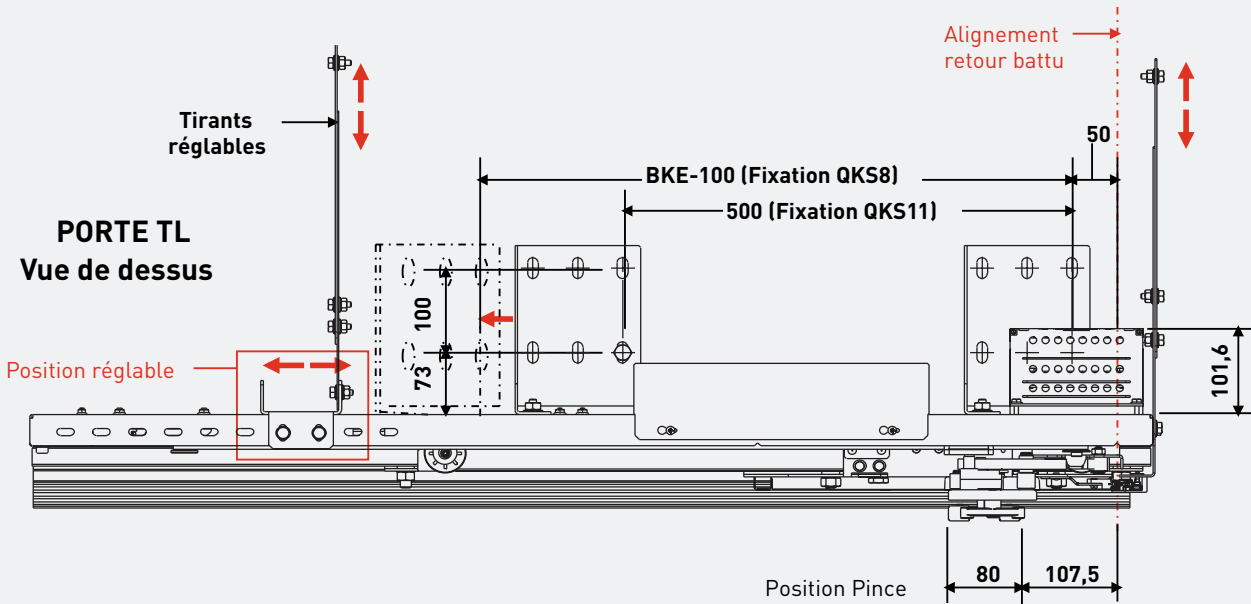

**A POSITIONNEMENT DES VANTAUX
REGLAGE DE L'OPERATEUR**
Cabine avec ou Sans Chicane de fermeture

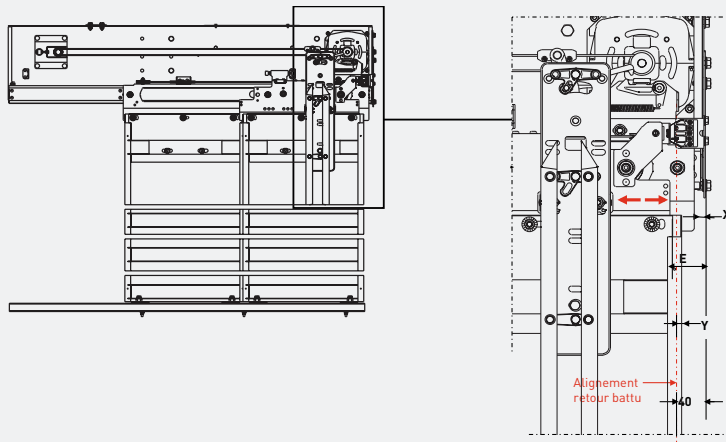

B C REGLAGE DE L'OPERATEUR
Cabine avec ou Sans
Chicane de fermeture

A	Y	10	-4
	X	45,5	11,5
B	Y	10	-4
	X	45,5	11,5
C	Y	11	/
	X	41,5	
	E	AVEC CHICANE	SANS CHICANE

**B RATRAPAGE DES VANTAUX
EXISTANTS SUR QKS8**

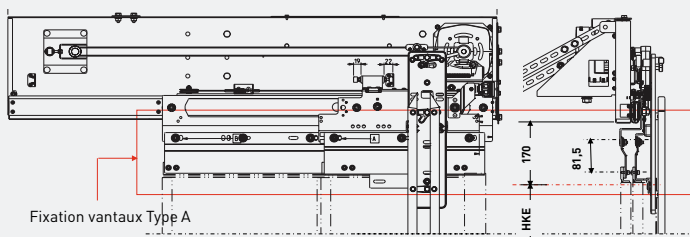

**C RATRAPAGE DES VANTAUX
EXISTANTS SUR QKS8**

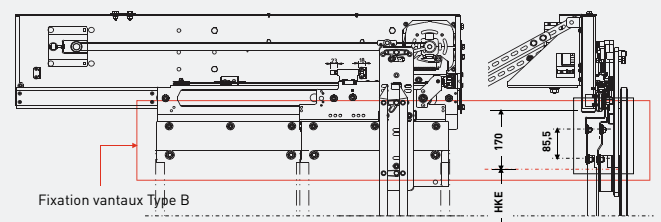

NOUVEL OPÉRATEUR QKS8-T / QKS11-T



Ancien opérateur QKS8



Nouvel opérateur QKS8



Ancien opérateur QKS11



Nouvel opérateur QKS11

FINITION DES VANTAUX

- o Standard (epoxy, inox brossé, inox gravé, inox toile de lin)
- o Hors standard (nous consulter)
- o Protection IP21
- o Options : Barrage cellule toutes hauteurs
- o Tôle garde pieds

Fermator

PORTES AUTOMATIQUES POUR ASCENSEURS



► Fermator France est implantée à Cormeilles-en-Parisis en région Parisienne.

3, rue Thiers Prolongée
BP 30055
95240 Cormeilles-en-Parisis
Tél.(33) (0)1 30 26 36 26
Fax (33) (0)1 30 26 36 27

www.fermator.fr