

## PORTE SLIM

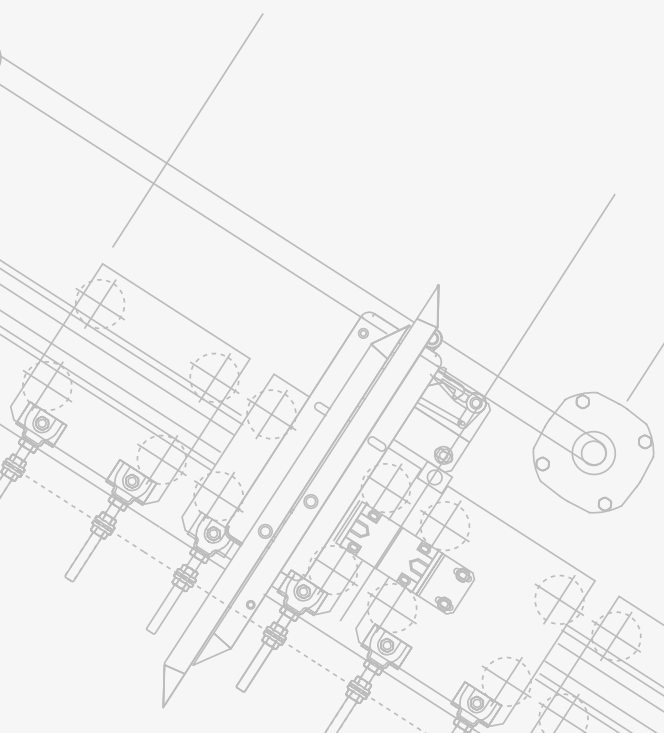

- Adaptabilité à des gaines réduites
- Haute technologie
- Fiabilité de fonctionnement

La porte SLIM est une porte cabine et palière conçue pour les ascenseurs neufs ou en modernisation avec une gaine et une profondeur réduite.



PORTE CABINE - SCHÉMAS TECHNIQUES

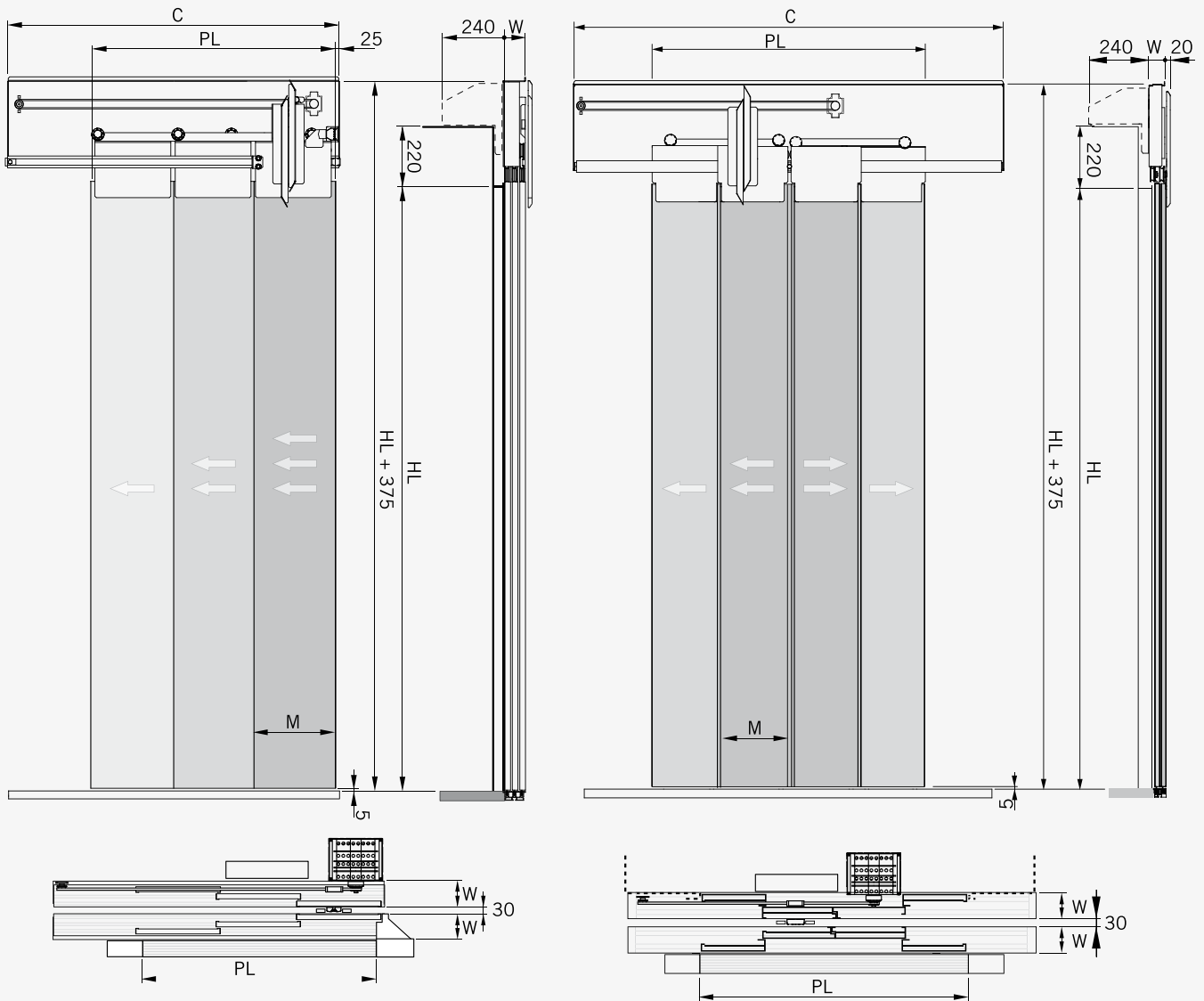

Détail du seuil

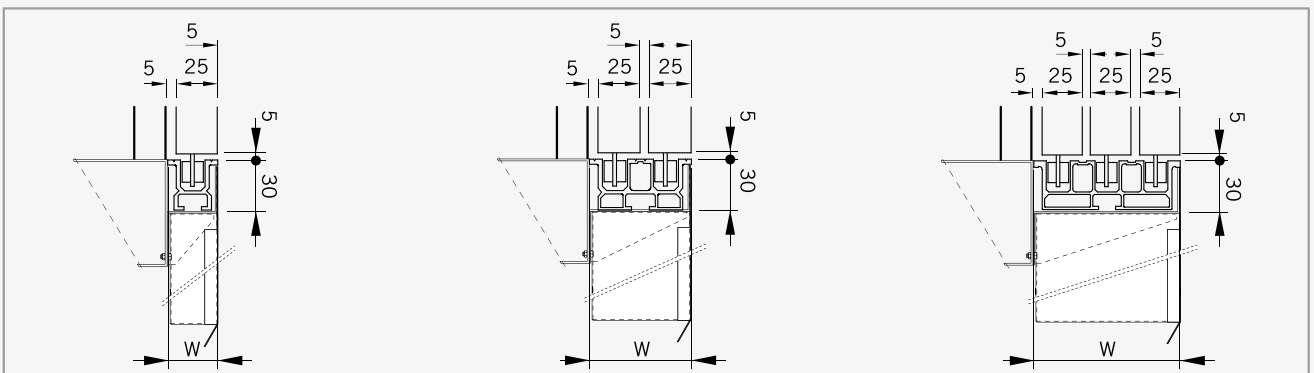

TYPE DE PORTE	C	M	w
C2H	2 PL + 50	1/2 PL + 20	30
C4H	1,5 PL + 50	1/4 PL + 20	60
T2H	1,5 PL + 50	1/2 PL + 20	60
T3H	1,3 PL + 88	1/3 PL + 20	90

PL = Passage libre / HL = Hauteur Libre

PORTE PALIÈRE - SCHÉMAS TECHNIQUES

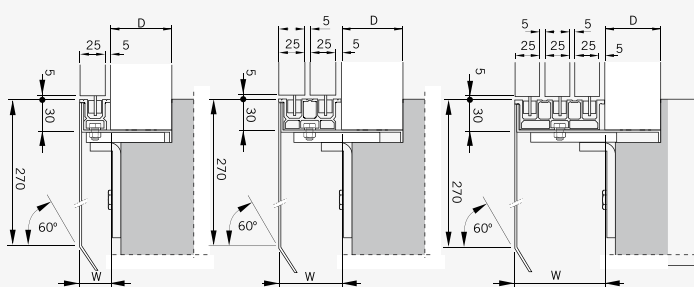
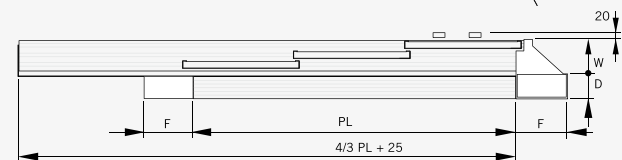
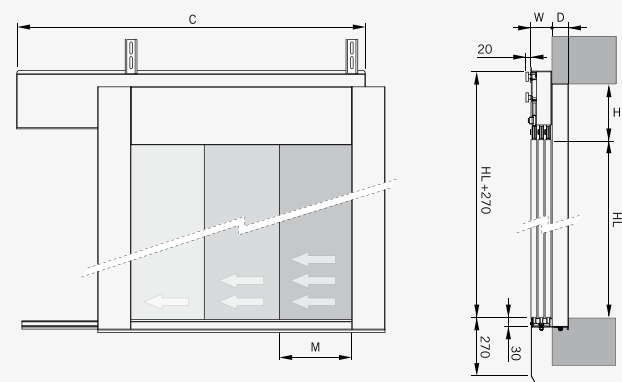
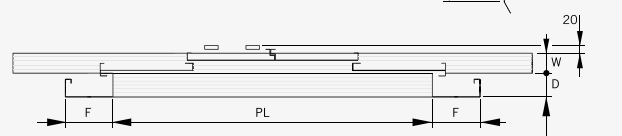
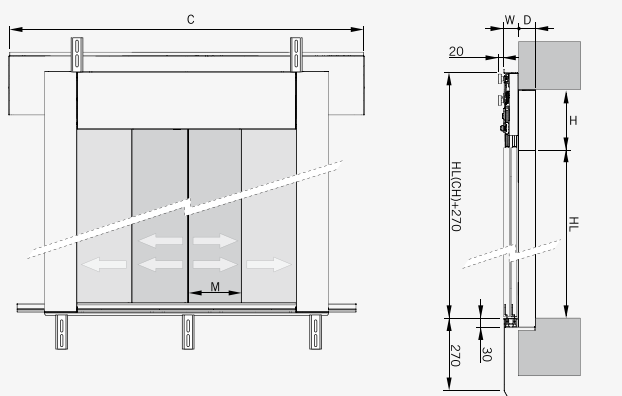

1 Montant standard

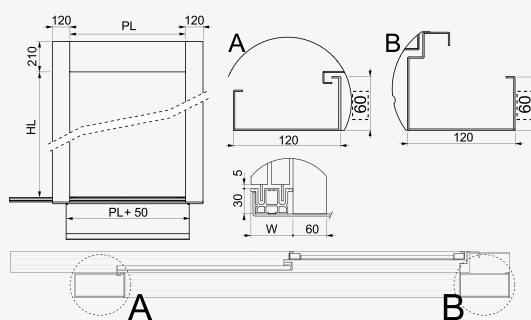

2 Montant réduit (modèle MSS)

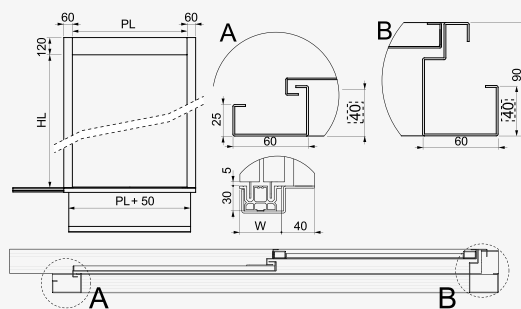

3 Montant occulte

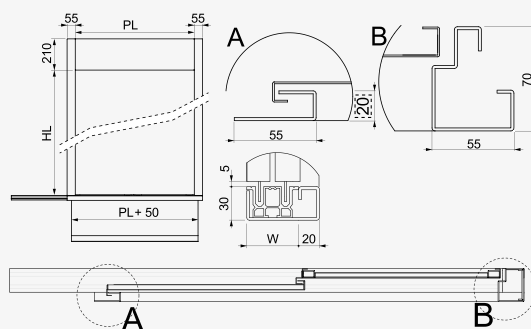

TYPE DE PORTE	C	M	w
C2H	$2 PL + 50$	$1/2 PL + 20$	30
C4H	$1,5 PL + 50$	$1/4 PL + 20$	60
T2H	$1,5 PL + 50$	$1/2 PL + 20$	60
T3H	$1,3 PL + 88$	$1/3 PL + 20$	90

MONTANTS DISPONIBLES			
OPTION	F	D	H
1	120 mm	60 mm	210 mm
2	60 mm	40 mm	120 mm
3	55 mm	20 mm	210 mm

## CARACTÉRISTIQUES

- Adaptabilité à des gaines réduites.
- Haute technologie.
- Circuit VVVF prêt à fonctionner avec une vaste gamme de tension, alternatif ou continu.

## HOMOLOGATIONS

- EN-81.21 : Ascenseurs dans les immeubles existants.
- EN-81.28 : Alarmes et systèmes d'alertes.
- EN-81.41 : Élévateurs pour personnes à mobilité réduite.

## OPTIONS

- Vantaux vitrés : vitrés avec encadrement tôle.
- Disponible en seuil aluminium, aluminium renforcé, acier ou inox.

## FINITIONS

- Disponible avec différents types de finition : Inox gravé, Inox brossé, Aluminium, Toile de Lin, Bronze, Or, Miroir. Consulter la brochure finition pour plus de précision.
- Disponible avec différentes teintes (RAL) selon notre gamme, nous consulter pour plus de précision.

## DOMAINE D'APPLICATION

OUVERTURES	DIMENSIONS (en mm)	
	PL	HL
C2H	Min.600 - Max 1100	Min.2000 - Max 2500
C4H		
T2H		
T3H		

## COMPATIBILITÉ

PALIÈRE	«accouplement»	CABINE
SLIM	PATIN	SLIM
		40/10 VVVF
		50/11 VVVF
		PREMIUM
		COMPACT PM 150

CABINE	«accouplement»	PALIÈRE
SLIM	PATIN	SLIM
		40/10
		50/11
		PREMIUM
	«LEVIER»	SEMI-AUTOMATIC

# Fermator

PORTES AUTOMATIQUES POUR ASCENSEURS



► Fermator France est implantée à Cormeilles-en-Parisis en région Parisienne.

3, rue Thiers Prolongée  
 BP 30055 - 95240 Cormeilles-en-Parisis  
 Tél.(33) (0)1 30 26 36 26 / Fax (33) (0)1 30 26 36 27

[www.fermator.fr](http://www.fermator.fr)